



▲ **BYD D11B 41.820** Articulado

Chassi piso baixo desenvolvido para aplicação urbana em carrocerias com até 22 metros de comprimento, com as seguintes características:

- Suspensão pneumática em todos os eixos, proporciona mais conforto para os passageiros e motorista.
- Motor BYD 2912TZ-XY-A integrado em cada uma das rodas do 2º e 3º eixos, contando com um módulo de controle eletrônico de tração.
- Chassi tubular que não necessita alongamento para carrocerias até 22 metros. Estrutura constituída por materiais de alta resistência à torção e à flexão.
- Freios a disco com ABS/EBS e sistema regenerativo nos eixos motrizes, proporcionando maior segurança e autonomia ao veículo.
- Coluna de direção regulável permite o ajuste de acordo com as características de cada motorista, melhorando a ergonomia.

 100% elétrico

 Emissão zero e silencioso

 Certificado
ISO 9001/2015
ISO 14001/2015

 Baixo custo de manutenção

 Até 250 km de autonomia*

 5 anos de garantia para o trem de força**

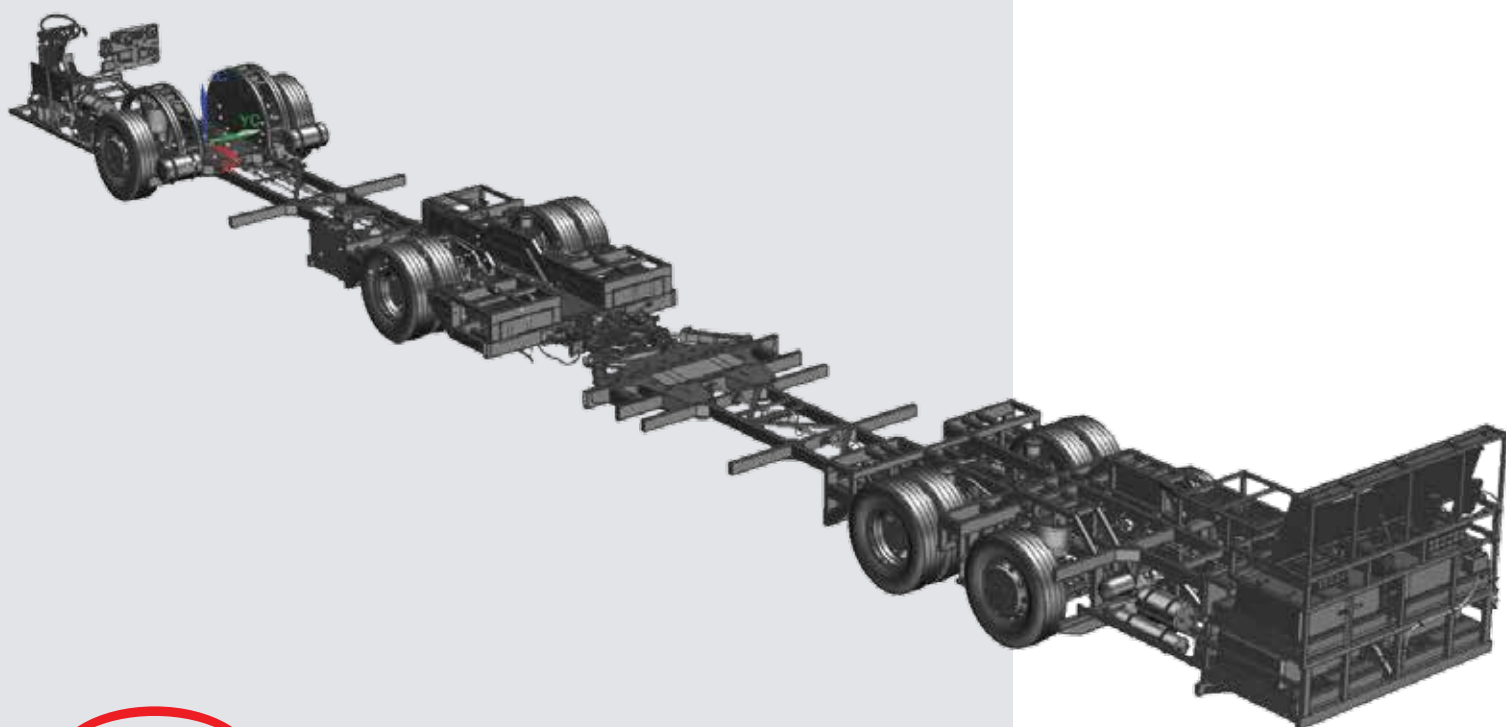

ESPECIFICAÇÕES TÉCNICAS

MOTOR

Tipo	Síncrono de ímãs permanentes
Modelo	BYD - 2912TZ-XY-A
Potência máxima	4 x 150 kW (4 x 201 cv)
Potência nominal	4 x 110 kW (4 x 148 cv)
Torque máximo	4 x 550 Nm (4 x 56 kgf.m)
Torque nominal	4 x 400 Nm (4 x 41 kgf.m)
Rotação máxima	10.000 rpm
Relação de transmissão	Redução 1:22

SUSPENSÃO DIANTEIRA

Tipo	Pneumática, com 2 bolsões de ar
Amortecedores	2 unidades
Barra estabilizadora	Sim

SUSPENSÃO EIXO AUXILIAR

Tipo	Pneumática, com 2 bolsões de ar
Amortecedores	2 unidades
Barra estabilizadora	Sim

SUSPENSÃO EIXOS MOTRIZES

Tipo	Pneumática, com 4 bolsões de ar
Amortecedores	4 unidades
Barra estabilizadora	Sim

QUADRO DO CHASSI

Tipo	Estrutura tubular em aço de alta resistência
------	--

RODAS E PNEUS

Aros das rodas	8,25 x 22,5" em alumínio
Pneus	295/80 R22,5 (radiais, sem câmara)

SISTEMA ELÉTRICO DE ALTA TENSÃO

Modelo da bateria	BYD LiFePO ₄
Capacidade da bateria	553 kWh
Potência máxima de carregamento	DC até 200 kW (2 x 100kW)
Tomada para carregamento	European standard
Tempo de carregamento	2 a 3 horas
Tensão	380 V
Frequência de carregamento	60 Hz

PRINCIPAIS ITENS DE SÉRIE

Coluna de direção regulável, suspensão pneumática integral com controle eletrônico (ECAS), regulagem de altura do chassi, ajoelamento bilateral, sistema antichamas, tacógrafo digital e rodas de alumínio.

A BYD reserva-se do direito de modificar projeto, características e parâmetros técnicos dos seus produtos a qualquer momento e sem aviso prévio, uma vez que os mesmos estão sujeitos a atualizações contínuas com a missão de sempre oferecer produtos da mais alta qualidade.

*A autonomia pode variar de acordo com o tipo de uso, rotas e equipamentos elétricos adicionais.

** Motores elétricos e caixa de redução.

EIXO DIANTEIRO

Marca	ZF
-------	----

EIXO AUXILIAR

Marca	ZF
-------	----

EIXOS MOTRIZES

Marca	BYD
-------	-----

SISTEMA DE DIREÇÃO

Tipo	EHPS (Electric Hydraulic Power Steering)
------	--

SISTEMA DE FREIOS DE SERVIÇO

Tipo	Freio a disco
ABS (sistema antitravamento)	Sim
Freio regenerativo	Sim
EBS (controle eletrônico de frenagem)	Sim

SISTEMA DE FREIO ESTACIONÁRIO

Tipo	Câmara de mola acumuladora acionada pneumaticamente
------	---

PESOS ADMISSÍVEIS (PBT)

Eixo dianteiro	7.500 kg
Segundo eixo - motriz	13.000 kg
Terceiro eixo - motriz	13.000 kg
Eixo auxiliar	7.500 kg
Total	41.000 kg

DESEMPENHO

	Torque máximo (550 Nm x 2)	Torque nominal (400 Nm x 2)
Partida em rampa no PBT (Start Ability)	15%	12%
Subida em rampa no PBT (Grade Ability)	20%	14%

DIMENSÕES

Comprimento (A)	21.320 mm
Balanço dianteiro (B)	2.590 mm
1° Entre eixos (C)	5.700 mm
2° Entre eixos (D)	8.000 mm
3° Entre eixos (E)	1.500 mm
Balanço traseiro (F)	3.530 mm
Altura estrutura (G)	2.530 mm
Largura estrutura (H)	2.320 mm
Ângulo de entrada (I)	9°
Ângulo de saída (J)	9°
Raio de giro	12.000 mm

